

### Opis:

Hydrauliczny podnośnik 2-kolumnowy Nussbaum Power Lift HL NT. Automatyczne blokowanie ramion podczas podnoszenia i odblokowywanie po dotarciu do podłoża. W pełni hydrauliczny, bezobsługowy podnośnik.

Szybkie i płynne podnoszenie oraz opuszczanie pojazdu dzięki większej i stałej sile proces przebiega bez drgań.

Kompletny system hydrauliczny w technologii NT – solidny i niezawodny.

Technologia Nussbaum NT – podwójny system master – slave. Połączone krzyżowo podwójne cylindry (na każdą kolumnę) zapewnia pewne wypoziomowanie bez konieczności synchronizacji kablami. Obciążenie podnośnika jest zabezpieczone na dowolnej wysokości bez zapadek (elektrozawory).

Podwójne cylindry pozwalają równomiernie i bezpiecznie podnosić pojazd. Posiada EnergySet- zestaw zasilający, gniazdo 230V oraz gniazdo sprężonego powietrza, zintegrowane w kolumnie

# Nussbaum



### Cechy:

- Szybkie podnoszenie i opuszczanie:
- Podnoszenie: 26 s, opuszczanie 14 s.
- Podnoszenie i opuszczanie za pomocą ergonomicznej dźwigni
- Płynna, regulowana możliwość opuszczania
- Regulacja wysokości i prześwitu między kolumnami.
- Standardowa wysokość 4027 mm
- Regulowana wysokość co 100mm od 4109 mm do 4909 mm
- Regulowane górne przyłącze – możliwość optymalnego ustawienia prześwitu.
- Brak łączenia dołem – wolny przejazd.
- Konstrukcja asymetryczna - optymalny dostęp do drzwi w samochodzie.
- Krzyżowy system cylindrów zapewniający doskonałą synchronizację podczas podnoszenia jak i opuszczania bez lin synchronizujących.
- Brak dolnego sztywnego połączenia między kolumnami
- Samo wentylujący się system hydrauliczny



Parametry:	j.m.	Wartość
Udźwig:	kg	4000
Wysokość podnoszenia:	mm	2050
Czas podnoszenia / opuszczania:	s	26 / 14
Szerokość podnośnika:	mm	3350
Szerokość między kolumnami:	mm	2766
Wysokość kolumn:	mm	3957
Całkowita wysokość:	mm	4109 - 4909
Wysokość podejmowania pojazdu:	mm	115–190
Zasięg długich ramion:	mm	1130–1840
Zasięg krótkich ramion:	mm	570–1160
Moc silnika:	kW	3
Zasilanie:		400-415 V 3ph 50/60 Hz

Karta katalogowa nie stanowi oferty handlowej w rozumieniu kodeksu cywilnego. Zdjęcia mają charakter jedynie poglądowy.

### Wymiary:

# Nussbaum

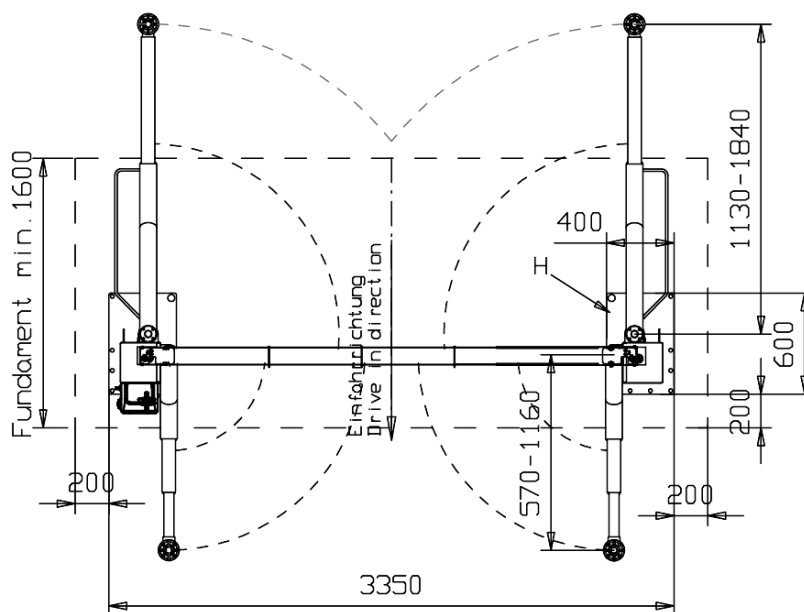
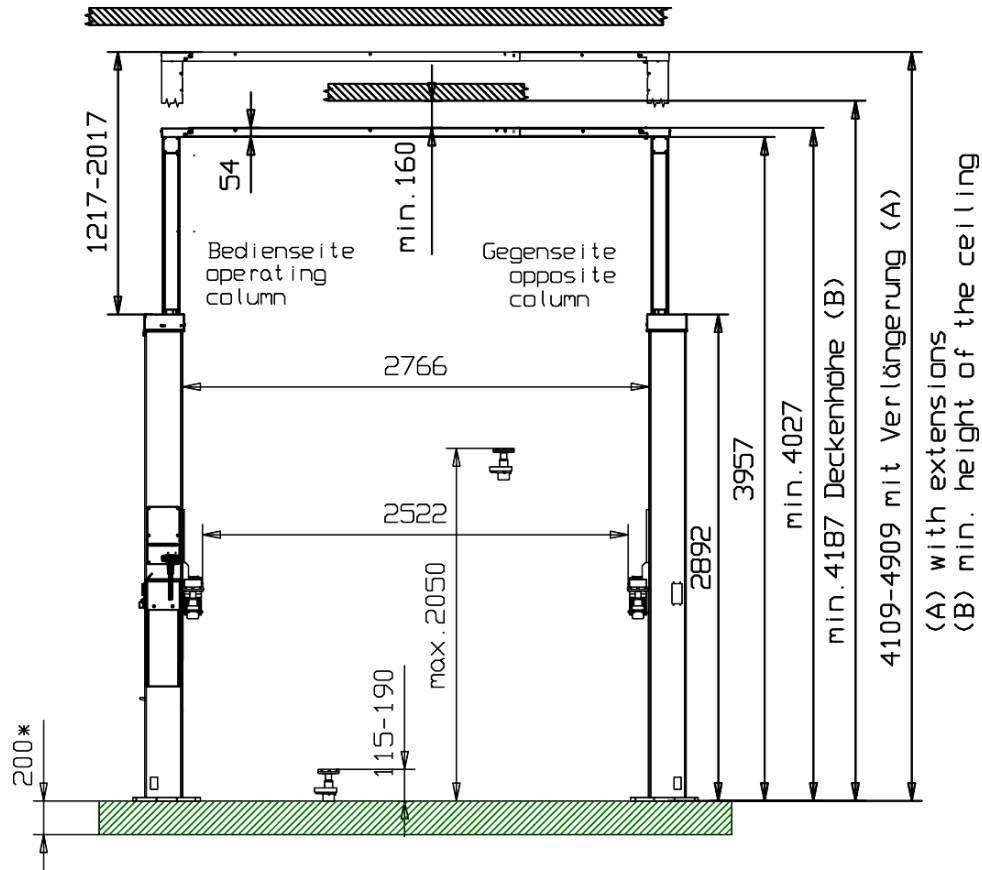

Karta katalogowa nie stanowi oferty handlowej w rozumieniu kodeksu cywilnego. Zdjęcia mają charakter jedynie poglądowy.