

# COMPAC®

MANUFACTURER SINCE 1946

## Wózek do kół NOWOŚĆ

- Udźwig do 1.600 kg.
- Zdolne do obsługi dużych kół do 2400 mm średnicy



WD 1600

# COMPAC

**M**otoTechnik

Technika Warsztatowa & Serwis  
[www.mototechnik.pl](http://www.mototechnik.pl)



MANUFACTURER SINCE 1946

GB

# COMPAC WD 1600

## KNOW-HOW JEST RÓŻNICA

**MotoTechnik**  
Technika Warsztatowa & Serwis  
www.mototechnik.pl



### NEW WD 1600

Teraz może obsługiwać duże koła o średnicy do 2400 mm i bardzo dużym ciężarze do 1600 kg.

Podwójnie działający układ hydrauliczny. Przełącznik nożny pomiędzy działaniem podnoszenia i opuszczania. Bezpieczne i kontrolowane obniżanie.

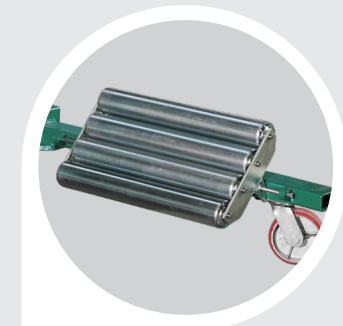
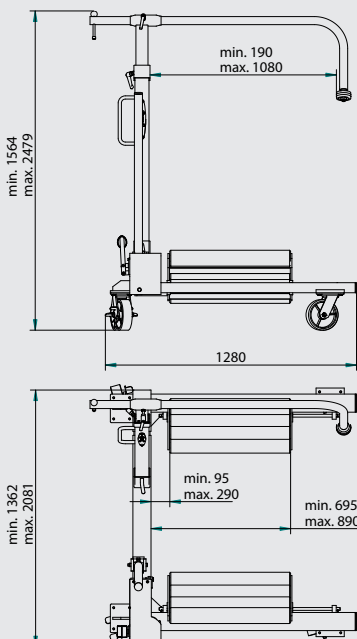
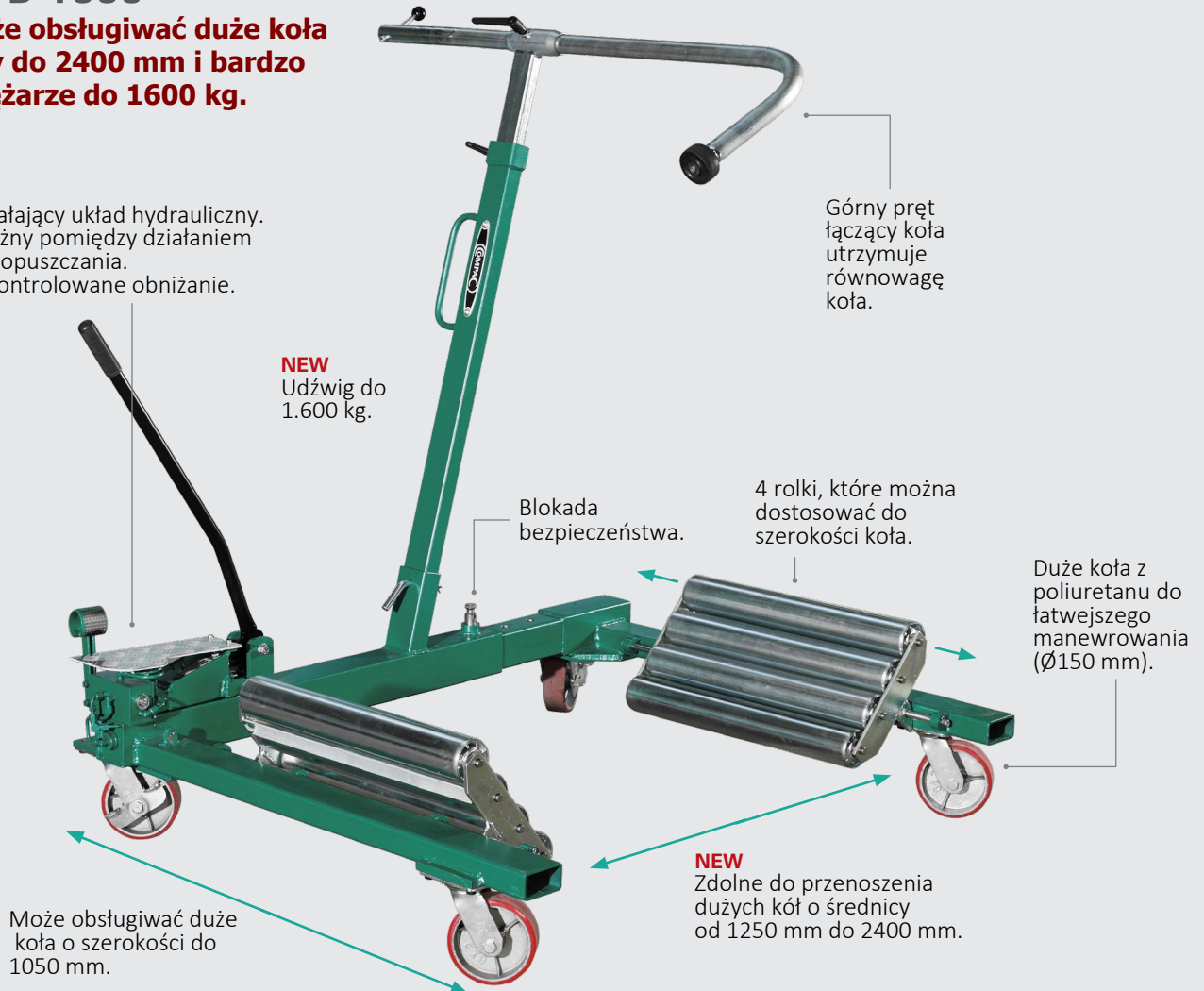

2 x 4 duże rolki poprawiają rotację opon z głębokimi bieżnikami.

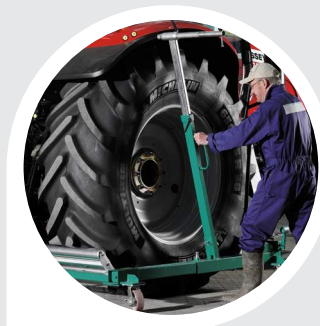

Może obsługiwać duże koła od 1250 mm do 2400 mm średnicy i do 1050 mm szerokości.

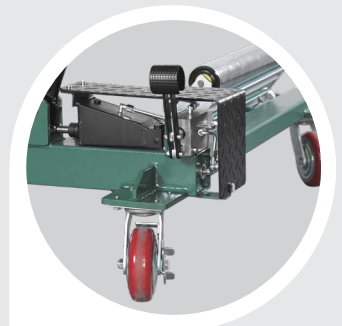

Przełącznik nożny pomiędzy działaniem podnoszenia i opuszczania.

Waga: 158 kg.



YouTube

Keyword:  
Compac WD 1600